



MONTAGE- UND BETRIEBSANLEITUNG TOUCH CENTRE XL 4C WIRED

TOUCH CENTRE XL 4C WIRED



Dieses Handbuch ist für folgende Typen geeignet:

- Touch Centre XL 4C Wired (01080212)

Dokumentnummer: 84500501 K1

Zentralsteuerungen für
Sonnenschutzanlagen.

Lesen Sie das Handbuch, bevor Sie mit der Installation beginnen.
Die Nichtbeachtung der Anweisungen kann zu Mängeln führen,
die nicht durch die Garantie abgedeckt sind.
Druckfehler und technische Änderungen vorbehalten.



INHALT

■ Sicherheitshinweise	2
■ Technische Daten	3
■ Installation / Anschlussplan	4
■ Montage / Anschluss	11
■ Garantie / Wartung	12

SICHERHEITSHINWEISE

ALLGEMEINE HINWEISE

Diese Sicherheitshinweise sind Bestandteil des Produkts und müssen vor Montage, elektrischem Anschluss, Inbetriebnahme und Betrieb vollständig gelesen und verstanden werden.

- Das Touch Centre XL 4C Wired ist eine Zentralsteuerung für Sonnenschutzanlagen mit bis zu vier Kanälen.
- Die Steuerung dient zur Ansteuerung von Beschattungsanlagen wie Markisen, Jalousien oder Rollläden in Verbindung mit geeigneten Sensoren und dezentralen Steuergeräten.
- Installation, elektrischer Anschluss und Inbetriebnahme dürfen ausschließlich durch einen Elektrofachbetrieb erfolgen.
- Vor der Montage ist das Gerät auf sichtbare Beschädigungen zu prüfen. Beschädigte Geräte dürfen nicht in Betrieb genommen werden.
- Änderungen oder Modifikationen am Gerät sind unzulässig und führen zum Erlöschen sämtlicher Gewährleistungs- und Haftungsansprüche.
- Der Betreiber ist verpflichtet, diese Sicherheitshinweise allen späteren Nutzern zugänglich zu machen.

KRITISCHE WARNHINWEISE



GEFAHREN DURCH ELEKTRISCHEN STROM | GEFAHR – Lebensgefahr durch elektrischen Schlag.
Vor Montage und Arbeiten am Gerät Netzspannung vollständig abschalten.



GEFAHREN DURCH BEWEGTE SONNENSCHUTZANLAGEN | WARNUNG – Verletzungsgefahr durch Quetschen, Scherstellen oder unkontrollierte Bewegungen.



HINWEIS

Die vollständigen Sicherheitsanweisungen finden Sie unter: www.vestamatic.com/safety



SCAN ME

SUPPORT/KONTAKT

Vestamatic International GmbH
Am Tannenbaum 2 | 41066 Mönchengladbach
E-Mail: info@vestamatic.com

TECHNISCHE DATEN

KURZBESCHREIBUNG

- Farbiges Touch-Display mit intuitiv bedienbaren Symbolen
- 4-Kanal-Steuerungssystem zur individuellen Steuerung von Sonnenschutzanlagen aller Art
- Vereinfachtes Einlernen und Parametrieren durch automatische Sensorik-Erkennung und Hilfefunktion
- Potentialfreie Gruppenausgänge zur Ansteuerung von dezentralen Steuerungen
- Anschlussmöglichkeiten 2 × Wind-, 8 × Lux-, 1 × Regen-, 2 × Temperatursens. und Funkuhr an Controlbox
- Displaybox mit integriertem Temperatursensor
- Einzeln programmierbare Funktionen und Sensoren für Wind, Sonne, Regen und Temperatur pro Kanal
- Anschlussmöglichkeiten für externe Auf-/Ab-Taster und Wartungsschalter
- Anschlussmöglichkeit für einen potentialfreien Kontakt eines Brandmeldesystems
- Individuell einstellbare Motorlaufzeit/Wendezeit
- Kommunikation zwischen Control- und Displaybox über 4-Draht-Verbindung (4 × 0,8 mm²) RS485

PARAMETER	WERT
Betriebsspannung	230VAC, 50 Hz
Bemessungs-Stoßspannung	2,5 kV
Leistungsaufnahme	10 W
Max. Schaltleistung je Ausgang	250VAC, 50 Hz, 4A, $\cos \varphi \geq 0,8$ ind.
Max. Gesamtschaltleistung	1380 W, 6A, 230VAC
Schaltzeit Ausfahrt	3 – 180 Sekunden oder kontinuierlich
Softwareklasse	A
Leiterquerschnitt	
Motoranschluss:	0,14 mm – 2,5mm ²
Sensoren/Taster:	0,14 mm – 1,5mm ²
Betriebstemperaturbereich	0 °C bis +40 °C
Schutzart	IP 20 (Controlbox), IP 20 (Displaybox)
Verschmutzungsgrad	2 (Controlbox), 2 (Displaybox)
Batterie	CR 2032
Maße (L × B × H):	270 × 220 × 108 mm (Controlbox) 155 × 105 × 35 mm (Displaybox)
Farbangabe Standardversionen	Displaybox: schwarz (ähnlich RAL 9005) Controlbox: lichtgrau (ähnlich RAL 7035)
Konformität	

TECHNISCHE DATEN

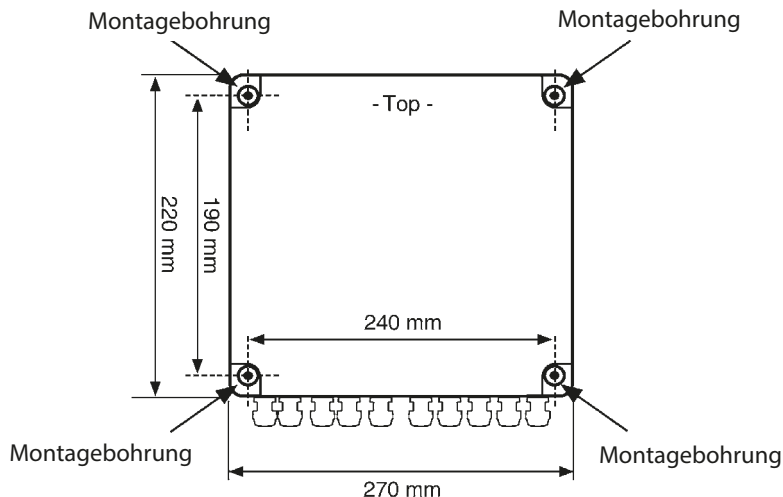

INSTALLATION / ANSCHLUSSPLAN

HINWEISE FÜR ELEKTRIKER

- 1. Betriebsspannung abschalten.
- 2. Schrauben des Gehäusedeckels lösen, Gehäusedeckel der Controlbox ab nehmen und das Gehäuse an den äußeren vier Bohrungen in den Ecken montieren. Die Montage muss so erfolgen, dass sich die Kabeleinführungen auf der Unterseite befinden. Der Montageort der Controlbox darf nicht direktem Sonnenlicht ausgesetzt sein.
- 3. Anschlussleitungen durch die unten liegenden Kabeleinführungen in das Gehäuse einführen und Kabelverschraubungen anziehen. Nicht benötigte Kabeleinführungen müssen verschlossen werden. Halten Sie ausreichenden Abstand zwischen den Netz- und Motoranschlusskabeln (230V) und den Sensor-/Tasterleitungen (ELV) ein, ggf. die Leitungen mit Kabelbindern bündeln.
- 4. Anschlussleitungen gemäß Anschlussplan anschließen.
- 5. Der Ausgang ist potentialfrei (wichtig zum Ansteuern von dezentralen Steuerungen).
- 6. Sollen ein oder mehrere Motoren (230VAC, 50 Hz) bzw. Trennrelais direkt angeschlossen werden, so ist eine Brücke zwischen der Klemme Common des Motorausgangs und der Klemme L des Netzanschlusses zu legen.
- 7. Setzen Sie den Gehäusedeckel wieder auf und ziehen Sie die Gehäuse -deckel schrauben fest.

INSTALLATION / ANSCHLUSSPLAN

NETZ UND MOTORANSCHLUSS

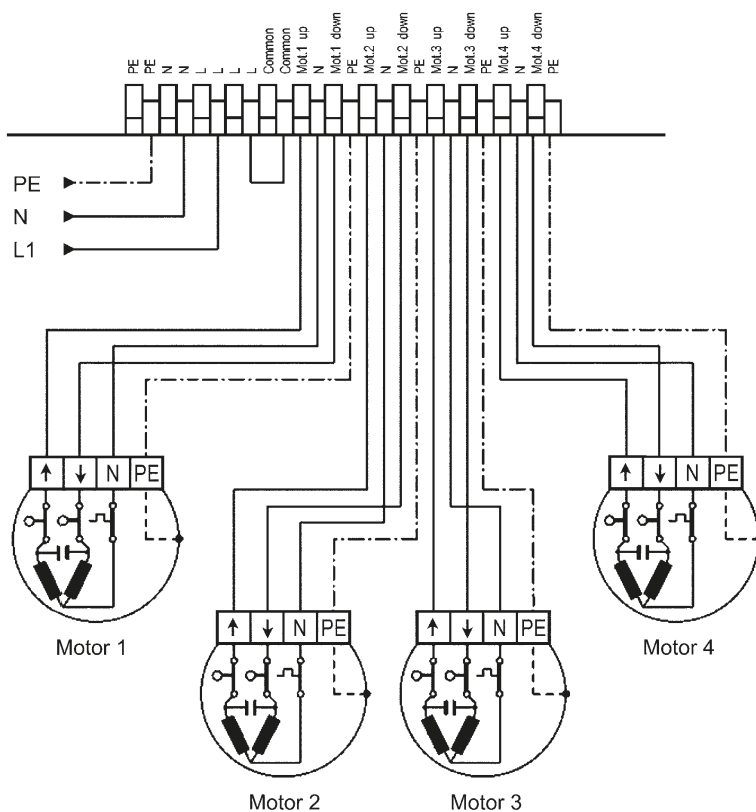
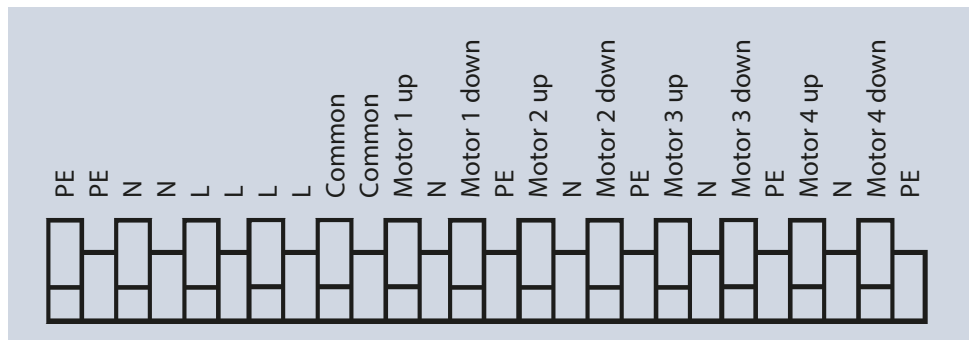

INSTALLATION / ANSCHLUSSPLAN

NETZ UND DEZENTRALE STEUERGERÄTE

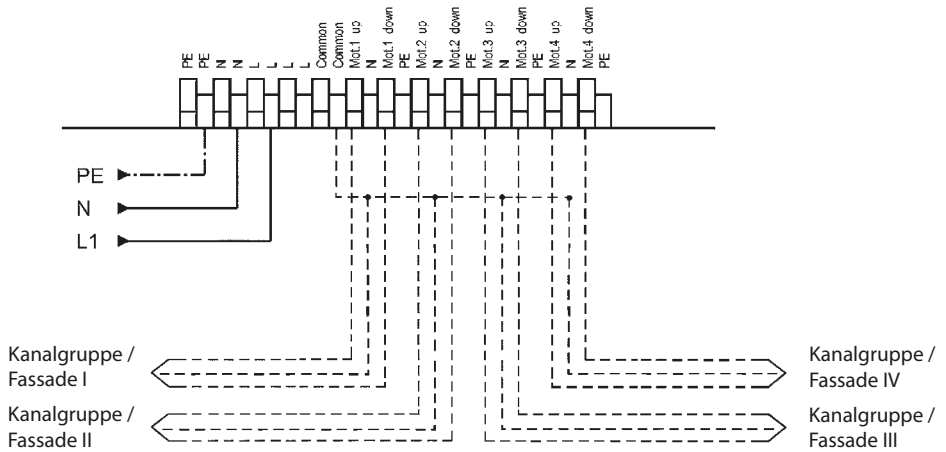
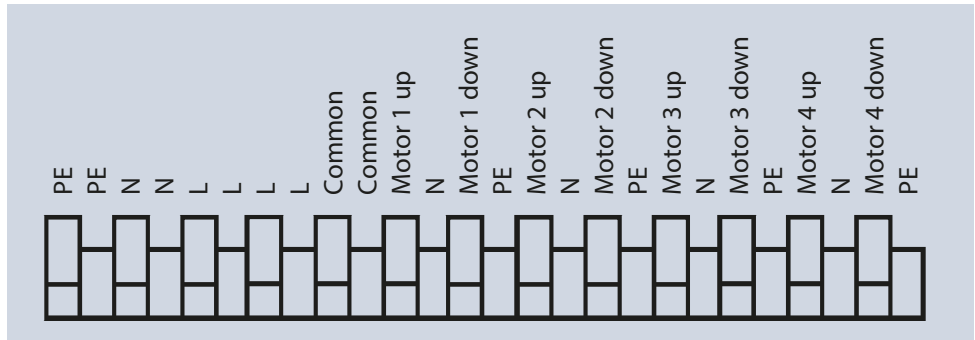

INSTALLATION / ANSCHLUSSPLAN

ANSCHLUSS LUXSENSOREN

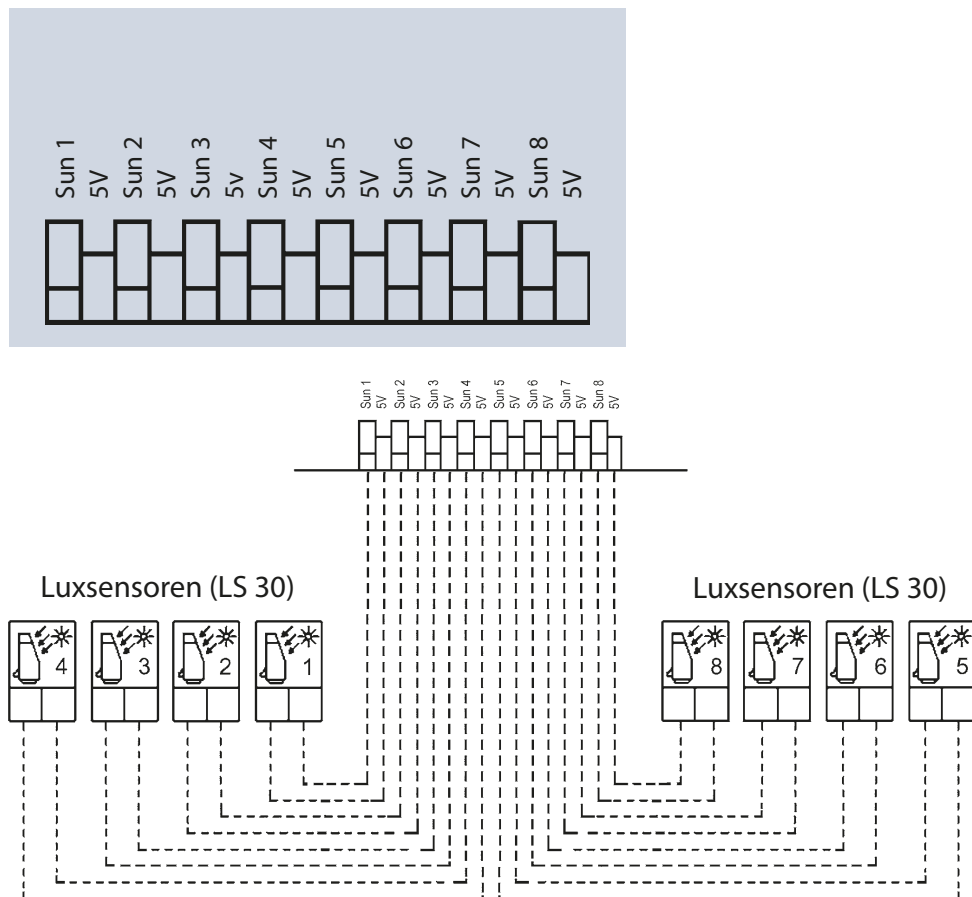

INSTALLATION / ANSCHLUSSPLAN

ANSCHLUSS WIND-/REGENSENSOREN

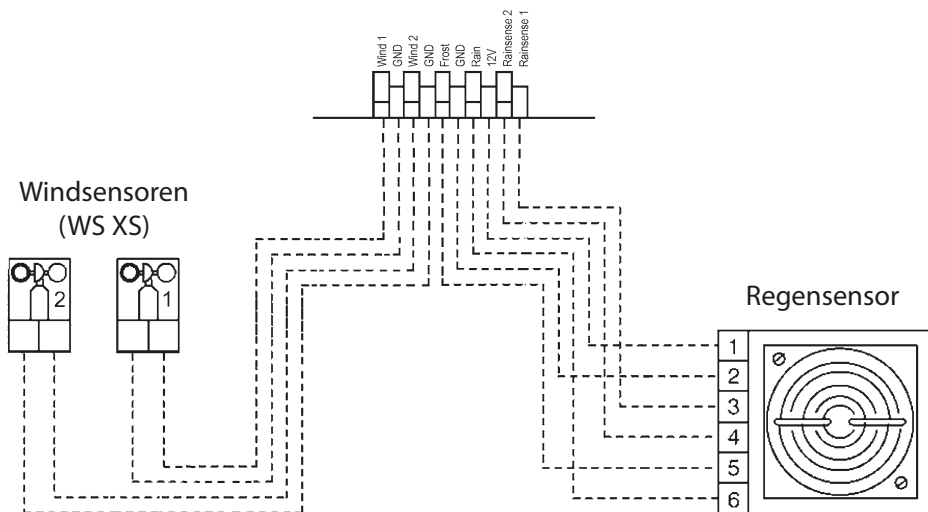
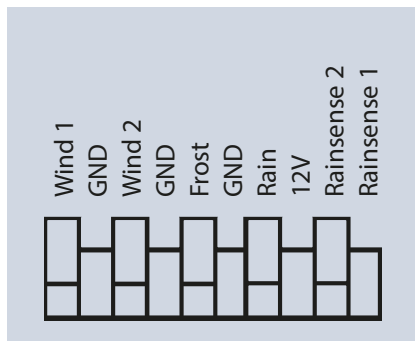

HINWEIS

Wird kein Windsensor(en) angeschlossen, muss eine Drahtbrücke eingesetzt werden.

INSTALLATION / ANSCHLUSSPLAN

ANSCHLUSS EXTERNE TASTER

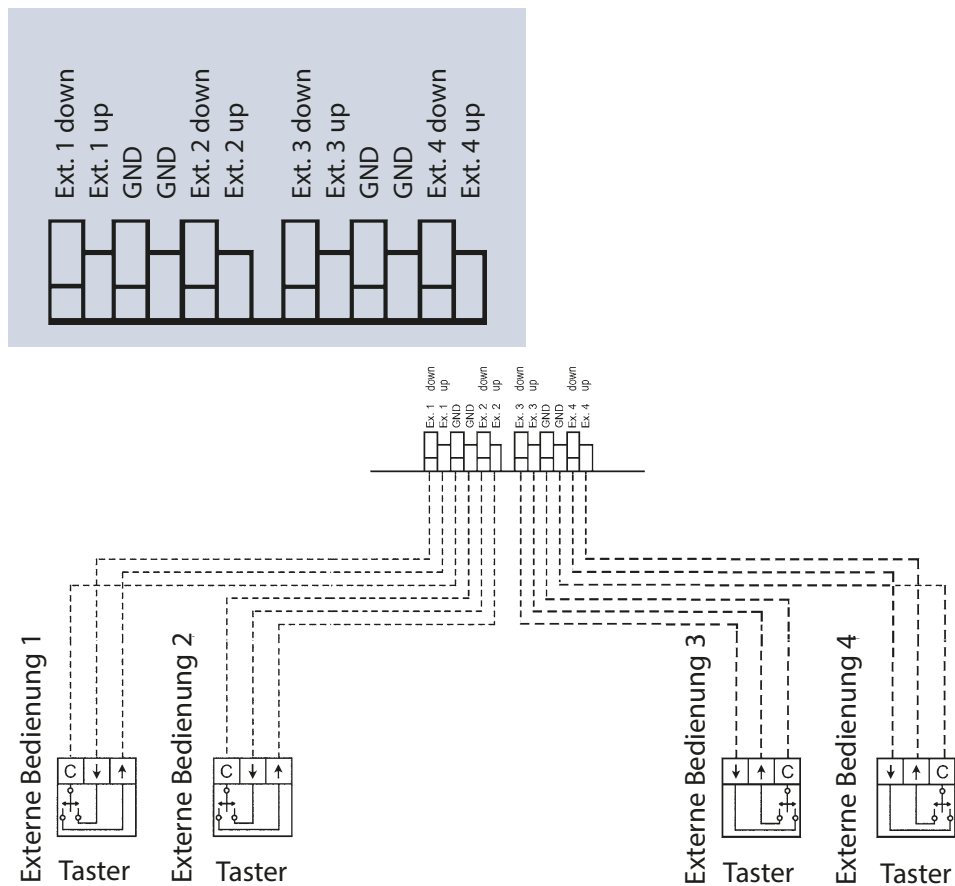

INSTALLATION / ANSCHLUSSPLAN

ANSCHLUSS TEMPERATURSENSOREN / FUNKUHR

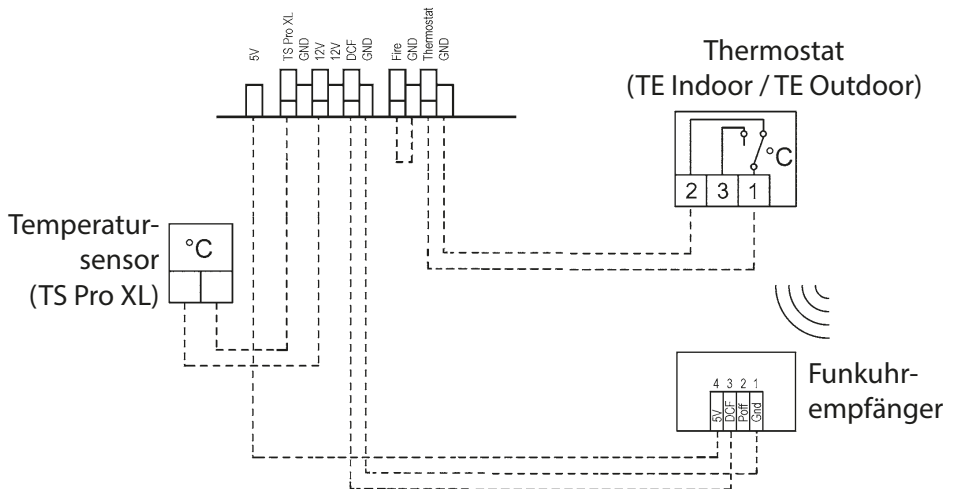
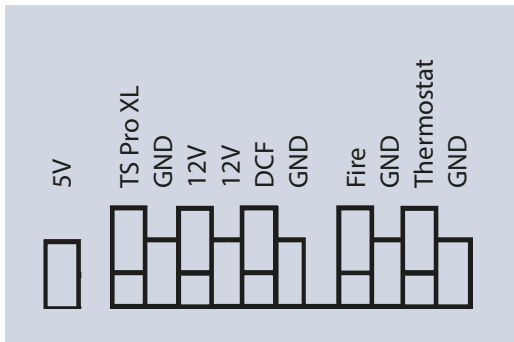

ANSCHLUSS WARTUNG

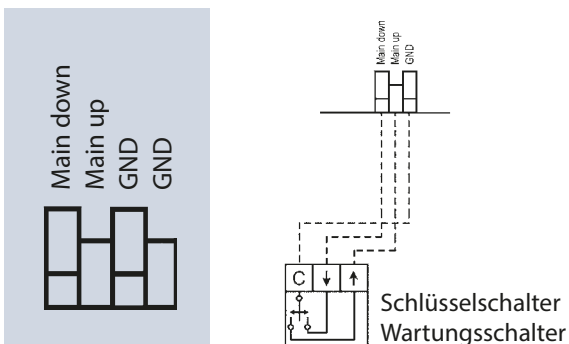

MONTAGE / ANSCHLUSS

MONTAGE DISPLAYBOX

BEARBEITUNG DER MONTAGEPLATTE ZUR AUFNAHME DER DISPLAYBOX

Entfernen Sie die vorgestanzte Kabeldurchführung der Montageplatte (siehe Abb. 1, rot schraffiertes Feld) mit einem Schraubendreher etc. und führen die Anschlussdrähte der 4-Draht-Schnittstelle durch die Kabeldurchführung (siehe Abb. 2) der Montageplatte und befestigen dann die Montageplatte entsprechend.

SCHRITT 1

Entfernen Sie die vorgestanzte Kabeldurchführung der Montageplatte (rot schraffiertes Feld) mit einem Schraubendreher etc.



SCHRITT 2

Führen Sie die Anschlussdrähte der 4-Draht-Schnittstelle durch die Kabeldurchführung der Montageplatte und befestigen dann die Montageplatte entsprechend.



ANSCHLUSS DER DISPLAYBOX

- Entfernen Sie die 6 Schrauben der Gehäuserückseite der Displaybox.
- Gehäuserückseite abheben.
- Mit einem Schraubendreher die vorgestanzte Kabeldurchführung ausbrechen (siehe rot schraffiertes Feld).
- Kabel der 4-Draht-Schnittstelle durchführen und gemäß Anschlussplan (siehe Folgeseite) anschließen.
- Gehäuserückseite wieder aufsetzen und mit den 6 Schrauben wieder festschrauben.
- Die Displaybox kann dann in die Montageplatte eingehangen werden.



MONTAGE / ANSCHLUSS

ANSCHLUSS DER DISPLAYBOX

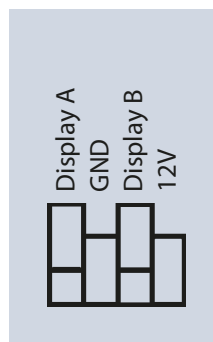

HINWEIS

Anschluss vor Inbetriebnahme prüfen. Fehlanschluss führt zur Zerstörung der Steuerung.

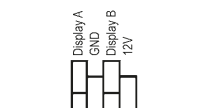

Touch Centre XL 4C

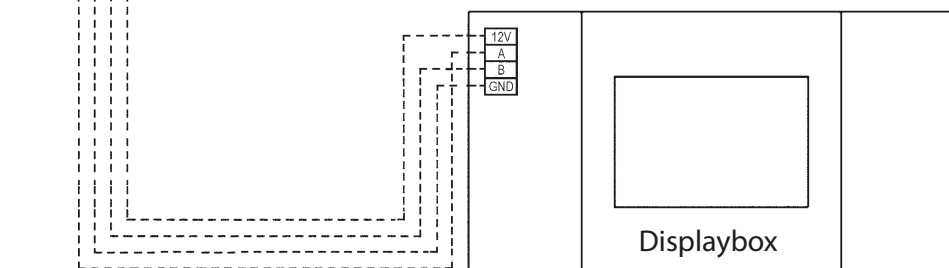

GARANTIE / WARTUNG

Grundsätzlich gelten die allgemeinen Verkaufs- und Lieferbedingungen des Herstellers, Vestamatic International GmbH. Die Verkaufs- und Lieferbedingungen sind Bestandteil der Verkaufsunterlagen und werden dem Betreiber bei Lieferung übergeben. Haftungsansprüche bei Personen und Sachschäden sind ausgeschlossen, wenn sie auf eine oder mehrere der folgenden Ursachen zurückzuführen sind:

- Nicht bestimmungsgem. Verwendung des Produkts.
- Öffnen des Produkts durch den Kunden.
- Unsachgemäße Montage, Inbetriebnahme oder Bedienung des Produkts.
- Nicht-Einhaltung der angegebenen technischen Spezifikationen.
- Nichtbeachtung der Sicherheitsbestimmungen und Hinweise in dieser Betriebsanleitung.
- Betreiben des Produkts bei unsachgemäß installierten Anschlüssen, defekten Sicherheitseinrichtungen oder nicht ordnungsgemäß angebrachten Sicherheits- und Schutzeinrichtungen.
- Bauliche Veränderungen am Produkt.

Das Produkt ist wartungsfrei.